



**Magnétoscopie
Ressuage**



FA1000

Station standard mobile, autonome et manuelle pour ressuage (pulvérisation/pinceau)

PRÉSENTATION

Poste mobile tout en un idéal pour réaliser un ressuage complet :

- Application du pénétrant à l'aérosol ou au pinceau
- Rinçage par pistolet air-eau
- Séchage naturel, par air ou au chiffon
- Application du révélateur à l'aérosol

CONSTITUTION

- Cuvette de 60 litres montée sur châssis tubulaire avec vanne de vidange (nous consulter pour le traitement des eaux usées)
- Plateau tournant Ø 600 mm avec ensemble de caillebotis
- Étagère pour stockage de produits et pouvant servir de cuve de rétention
- Pistolet air-eau RO6C en aluminium pour le rinçage des pièces
- Boîtier de régulation avec manomètres air (0-2,5 bars) et eau (0-2,5 bars)
- Capot escamotable avec ressorts à gaz et support pistolet
- Roulettes avec frein



CARACTÉRISTIQUES TECHNIQUES SUIVANT NF EN ISO 3452-4

Mode d'application	Pulvérisation pneumatique
Produit	eau
Débit eau rinçage à 1 bar (l/min)	≤ 50
Pression eau rinçage (bar)	2
Précision d'affichage pression eau rinçage (%)	≤ 3
Pression air rinçage (bar)	2
Précision d'affichage pression air rinçage (%)	≤ 5
Durée rinçage (min)	5
Dimensions utiles du poste (mm)	L 980 x P 620 x H 100
Diamètre du plateau tournant (mm)	Ø 600
Charge maxi admissible (kg)	50
Masse du poste (kg)	120

- Longueur hors-tout : 1 220 mm
- Profondeur hors-tout : 800 mm
- Hauteur hors-tout (capot ouvert) : 1 600 mm
- Structure : mécano-soudée
- Matériau : inox 304
- Protection : passivation

OPTIONS

● Aspiration / Filtration

- Captair avec bouches d'aspiration fixé sur l'intérieur du capot afin de répartir l'aspiration de façon homogène
- Extracteur centrifuge permettant l'aspiration et le refoulement de l'air aspiré
- Manchette souple pour le raccordement du refoulement afin de ne pas propager le son et les vibrations dans la tuyauterie (raccordement pour le refoulement de l'air à la charge du client)
- Gaine souple pour circulation du flux d'air
- Caisson de filtration du flux d'air pouvant contenir jusqu'à trois filtres en série :
 - Filtre à tricot métallique ou filtre en fibre de verre pour les liquides
 - Filtre à charbon actif pour le pénétrant et les odeurs
 - Filtre haute efficacité en média plissé pour la poudre du révélateur
- Vanne sous le caisson de filtration pour vidange éventuelle
- Boîtier de commande électrique

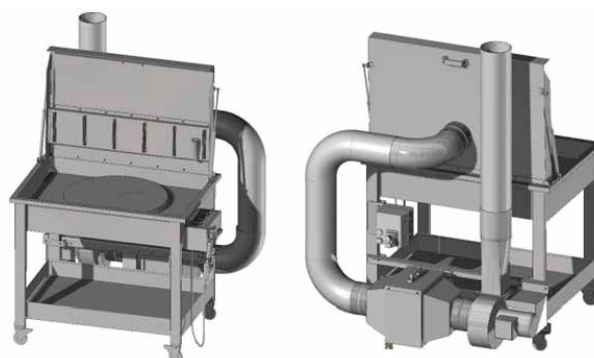

■ Caractéristiques techniques SUIVANT NF EN ISO 3452-4

Matériau	Inox 304 passivé pour le captair et le caisson
Matériau	Acier galvanisé pour les raccords de ventilation
Débit d'aspiration (m ³ / h)	Environ 800
Tension d'alimentation (V / Hz)	230 mono / 50
Consommation (A)	3



Cette option augmente la profondeur hors-tout du poste de 400 mm et la longueur d'environ 100 mm (P = 1 200 mm et L = 1 320 mm)



● Cabine d'examen

- Chambre noire pour ressuage fluorescent avec éclairage UV/blanc d'ambiance, ventilation de confort et rideaux
- Dimensions à définir (ex : H 2 200 x L 2 000 x P 1 200 mm)



● Mise en service

- Installation, branchement et formation en vos locaux